

DREVET AF EN PASSION FOR GODT HÅNDVÆRK

BYGHOLM WOOD A/S er et inventarsnedkeri, grundlagt tilbage i 1977 og som i gennem de sidste mange årtier har været en stærk samarbejdspartner indenfor levering af specialinventar møbler og individuelle inventarløsninger - i høj kvalitet og til fornuftige priser.

Vi stiller høje krav til vores resultater, og lægger vægt på professionalisme og faglig ekspertise hos vores medarbejdere. Vi er gennem årene blevet kendt for, at vores kunder får det bedste produkt og den bedste service - både indenfor udvikling, konstruktion, projektstyring og produktion. Og dét til tiden, og til den rigtige pris.

BYGHOLM

INVENTAR OG MØBELSNEDKERI



BYGHOLM WOOD A/S

T +45 8738 8484
Bøgekildevej 20
DK-8361 Hasselager

www.bygholm.com
info@bygholm.com
CVR: 8086 5716



BYGHOLM
DOOR SOLUTION

PINOL DØR
montagevejledning

MONTERING AF PINOLDØR

Pinoldøre laves som malede eller i træ efter ønske. Valg af pinolpumpe afhænger af dørstørrelse og vægt på døren samt arkitektoniske krav i forhold til synligheden af teknikken. Dørene kan bestilles på special mål, op til en højde på 400 cm og 200 cm i bredden. Dørene kan leveres med enten 90° åbning eller 180°.

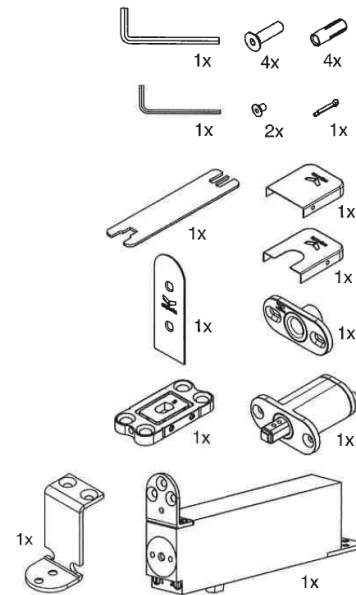
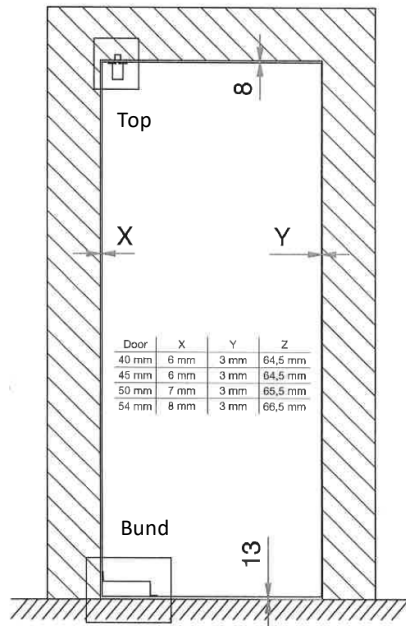

FASTGØRELSE I TOP:

Der bores et Ø21 x 20 mm dybt hul, en halv dørtykkelse fra forsiden, og i mål "Z" fra siden og ind.

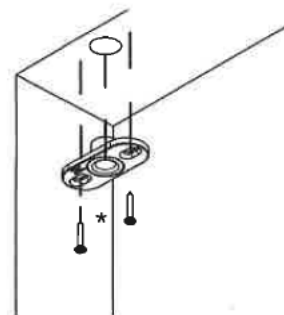
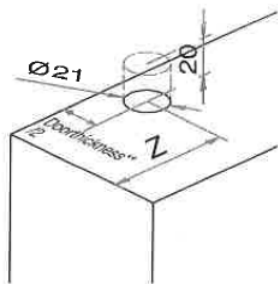

FASTGØRELSE I BUND:

Der bores fire Ø10 x 30 mm huller, en halv dørtykkelse fratrukket (-) 10,5 mm fra forsiden, og i mål "Z" fra siden og ind.

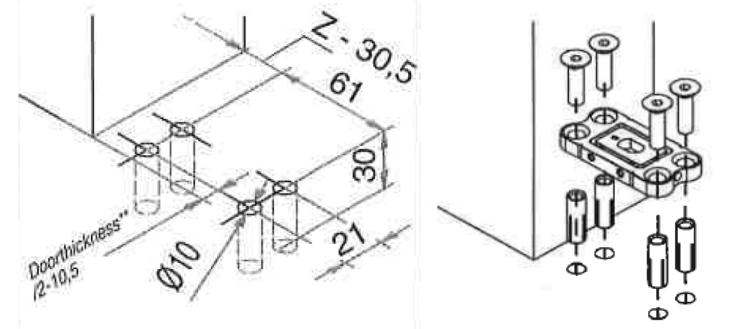

FASTGØRELSE I BUND:

Inden døren "vippes" ind i dørhullet, skrues top hængslets aksel ned i dørbladet. Denne er samtidig fjedrene for at lette montagen. Efter montage er det vigtigt at skrue akslen op igen, og montere splitten i akslen.

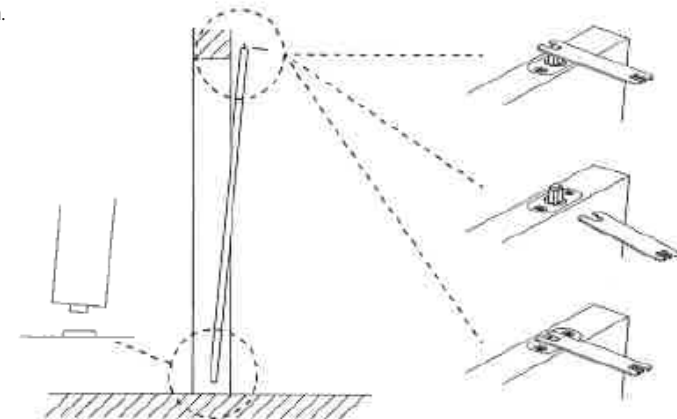

FINJUSTERING AF DØR:

På gulv beslaget kan døren justeres +/- 3 mm. Dette gøres ved at skrue i pinolskruerne der fastholder klodsen beslaget. Pumpen kan justeres til, hvis man ønsker at ændre dæmpningshastigheden. Dette gøres i enden af pumpen, nederst i dørbladet. Er pumpen integreret i dørbladet, er det de to huller der benyttes. Er den trukket helt ud, skal ende kappen skrues af for at synliggøre skruerne.

